

**Viešoji konsultacija
„Kaip užtikrinti veiksmingesnę mokymosi pagalbą“,
2018 m. gegužės 31 d.
UPC**

NMPP duomenų panaudojimas siekiant veiksmingesnės mokymosi pagalbos

Dr. Pranas Gudynas



Svarbiausios pranešimo tezės

Pirmiausiai, nereikia neužmiršti:

1. Mentaliteto
2. Mokyklos ugdymo turinio
3. Kiekvieno mokinio mokymosi stebėsenos ir pagalbos teikimo

Ne tik NMPP duomenų, bet paties NMPP panaudojimas ugdymo sprendimų priėmimui

- **Mokyklos kultūros tobulinimas** (rami geranoriška aplinka, padėsinimas, rūpinimasis mokiniais, pagalba mokiniams ir mokytojams, poreikis įsivertinti, domėjimasis savo pažanga).
- **Tėvų įtraukimas**, tėvų teisė rūpintis savo vaikų mokymusi.
- Mokinių **socialinis emocinis ugdymas**.
- **Pasitikėjimas mokytojais** ir mokyklomis.
- **Mokyklos atvirumas** (augimo mentalitetas).
- ...

Numatomi NMPP pokyčiai

- Nuo 2020 m. NMPP turi būti **kompiuterizuotas**
- Skirtingi mokinai gaus gana **skirtingas užduotis**.
- Turi būti radikaliai **išspręsta „reitingavimo“ problema**.
- Patogiausiai būtų apsiriboti tik tomis mokyklomis, kurios sutinka laikytis akademinio sąžiningumo reikalavimų (yra motyvuotos ir atviros)

Kaip stiprinti morale švietime?

Pagal Larry Alton, 2017 m.

<https://www.nbcnews.com/better/business/constant-corporate-monitoring-killing-morale-ncna800301>

- Stebėseną stiprinti palaipsniui
- **Naudoti stebėseną kaip įrankį, bet ne kaip vienintelį informacijos šaltinį**
- Leisti mokykloms veikti lanksčiai

1. Mokinių mokytojų ir mokyklų mentalitetas.

Reikia nagrinėti ir keisti ne tik mokinių, bet ir pedagogų bei mokyklų mentalitetą.

Mokymosi mentalitetas

- Nuostatos ir įsitikinimai apie save kaip besimokantįjį ir mokymosi aplinką, mokymosi svarbą visuomenėje bei savo mokymosi galimybes

Mokymuisi palankus ir/ar nepalankus mentalitetas

Galima išskirti du besimokančiųjų mentaliteto
polius:

- duotybės mentalitetas;
- augimo mentalitetas.

Problemos

- **Daug mokinių 5-10 klasėse praranda motyvaciją** mokytis, susiformuoja nepalankų mokymuisi mentalitetą. Priežasčių daug, tai ir nuolatinės mokymosi nesėkmės, veiksmingos pagalbos nebuvimas, tėvų nepalaikymas, nemokėjimas mokytis, netinkama mokymosi aplinka, ...
- Dalis mokytojų **mano, kad jie visiškai nevaldo situacijos**, negali padėti mokiniams, nepasitiki savo ugdymo turinio žiniomis, netiki, kad gali gauti veiksmingą pagalbą iš vadovų ir nacionalinio lygmens.
- Daliai mokinių reikia **tiesiog netrukdyti mokytis**.

1 iliustracija. Vienos iš šalies kaimiškųjų savivaldybių mokinių pasiekimų ir pažangos priklausomybės nuo jų amžiaus modelis

Pasiekimai, lyginant su tos amžiaus grupės mokiniais šalyje

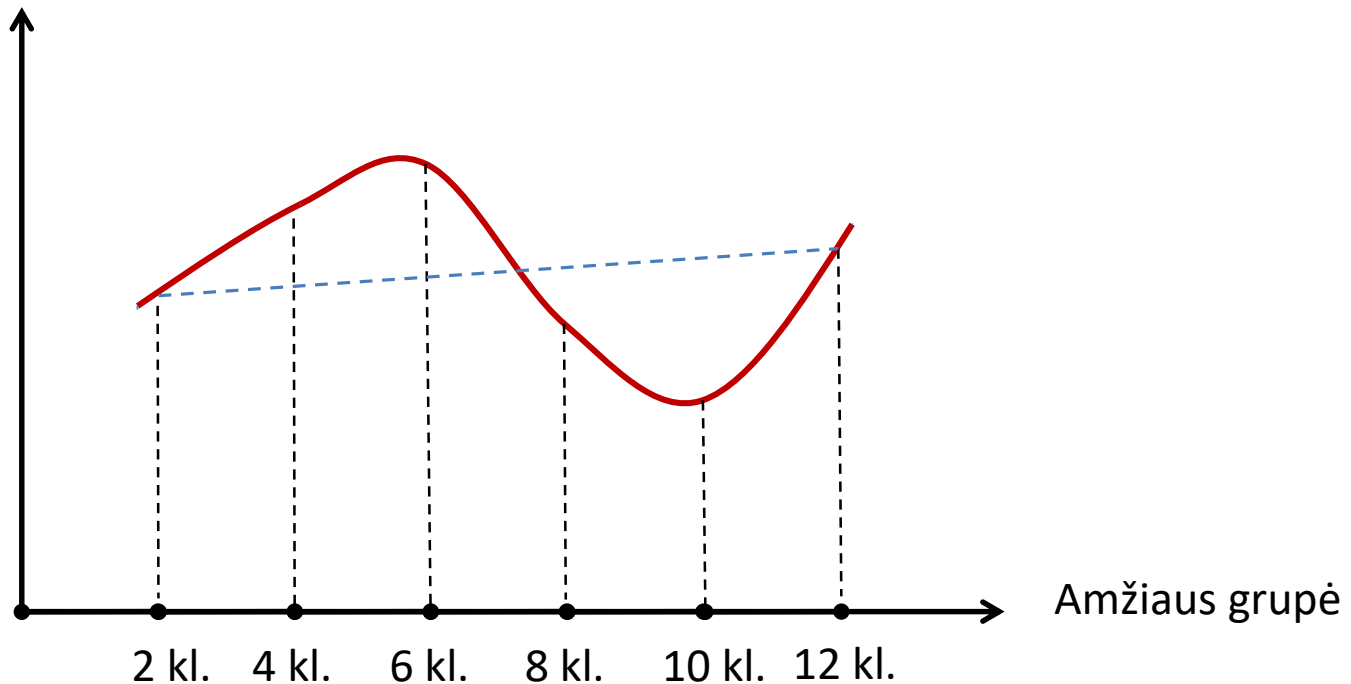

2 iliustracija. Šalies aštuntokų 2017 m. NMPP duomenų klasterinės analizės rezultatai

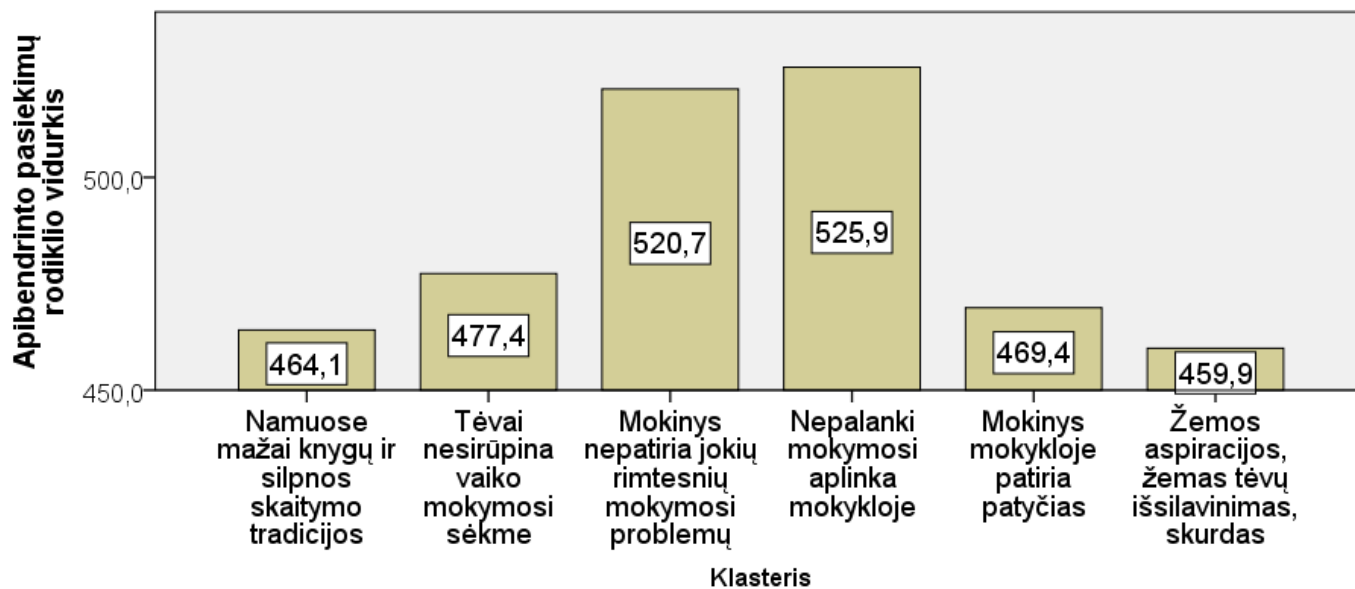
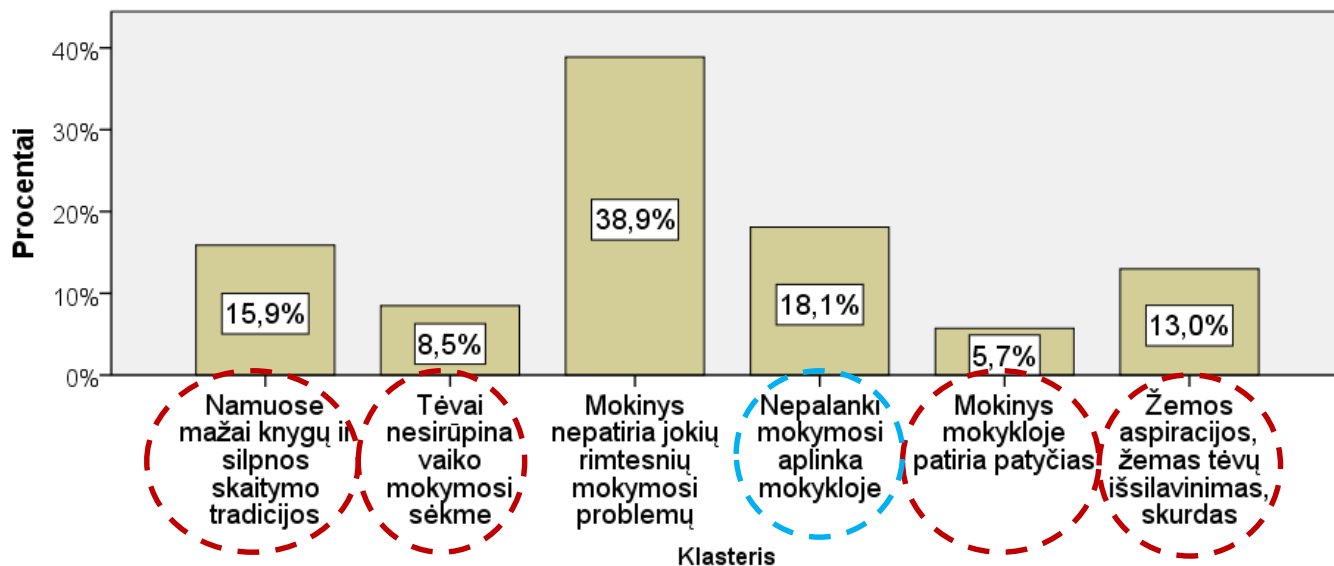

3 iliustracija. Lietuvos (viršuje) ir vienos kaimiškosios savivaldybės aštuntokų palyginimas

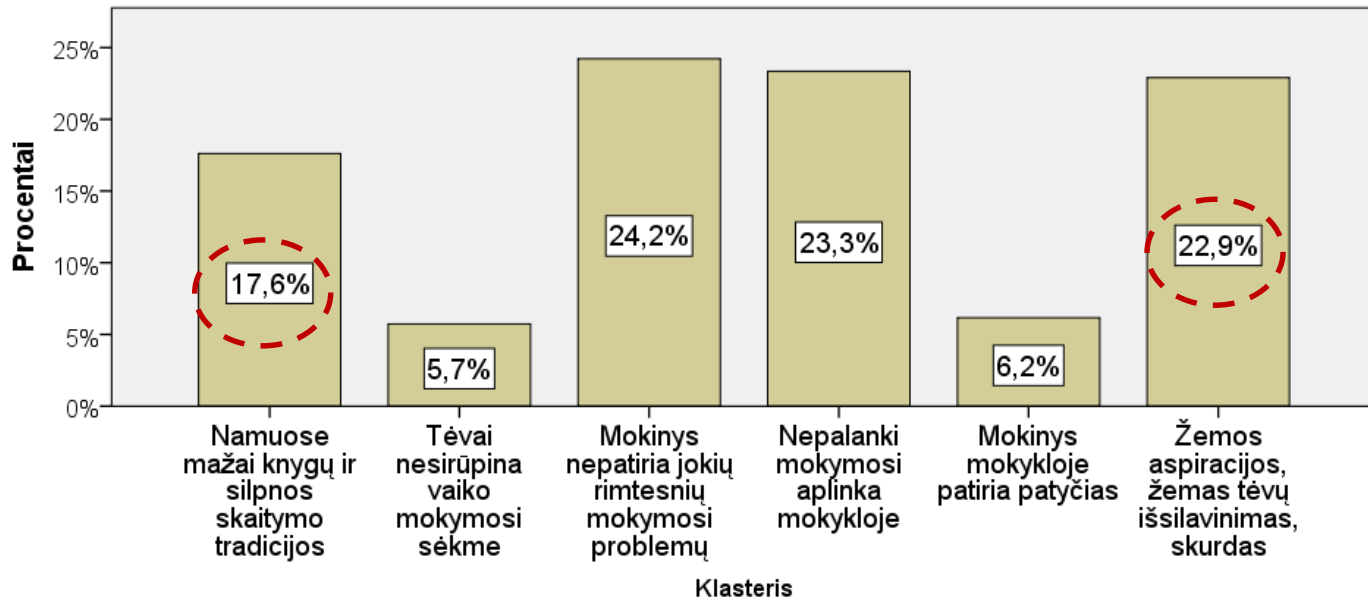
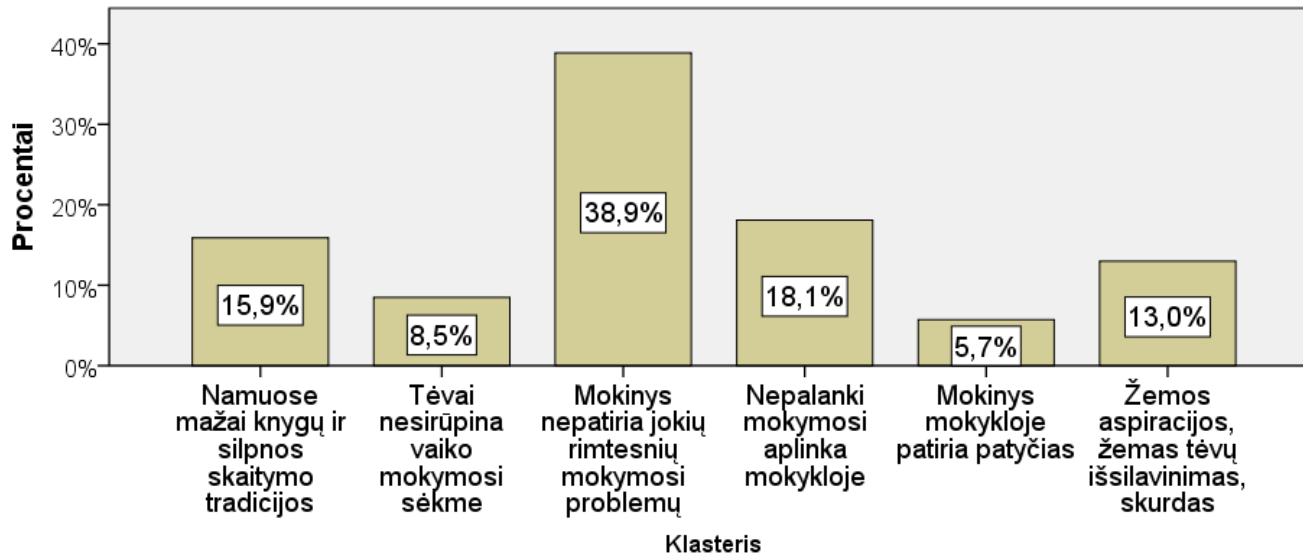

4 iliustracija. Šalies aštuntokų 2017 m. NMPP duomenų klasterinės analizės rezultatai. Mokyklos kultūros suvokimas ir savijauta mokykloje.

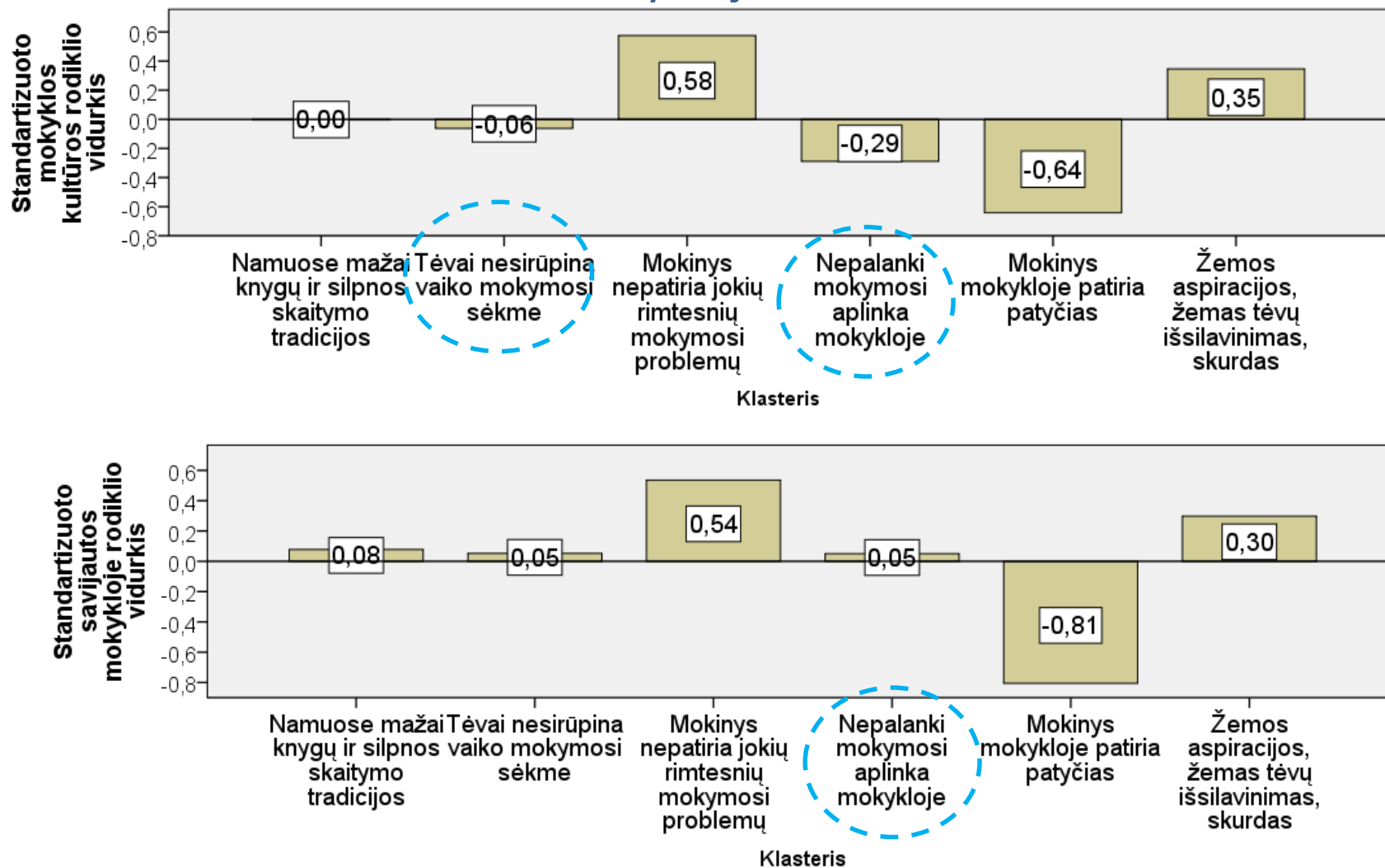

Kaip pakeisti situaciją?

Esminiai klausimai mokyklai, kurioje mokosi aštuntokai.

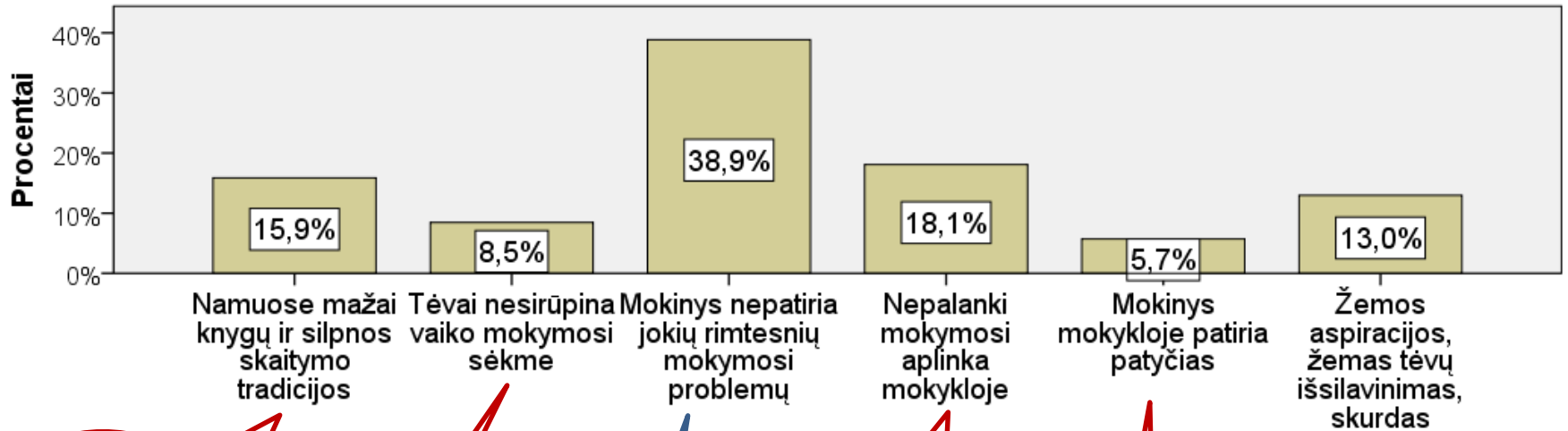

Ar turime skaitymo, rašymo, mąstymo mokymo programą?

Ar dirbame su tėvais, rūpinamės mokinių mentalitetu?

Ar sukuriame sąlygas ne blogesnes už kitas mokyklas?

Ar turime gerus dalykininkus ir mokymosi kultūrą?

Ar turime patyčių įveikimo priemonių sistemą?

Ar turime gerus pedagogus ir ar teikiame mokiniams mokymosi pagalbą, rūpinamės mentalitetu?

6 iliustracija. Šalies ketvirtokų 2017 m. NMPP duomenų klasterinės analizės rezultatai. Pasiskirstymas pagal klasterius ir mokymosi pasiekimai.

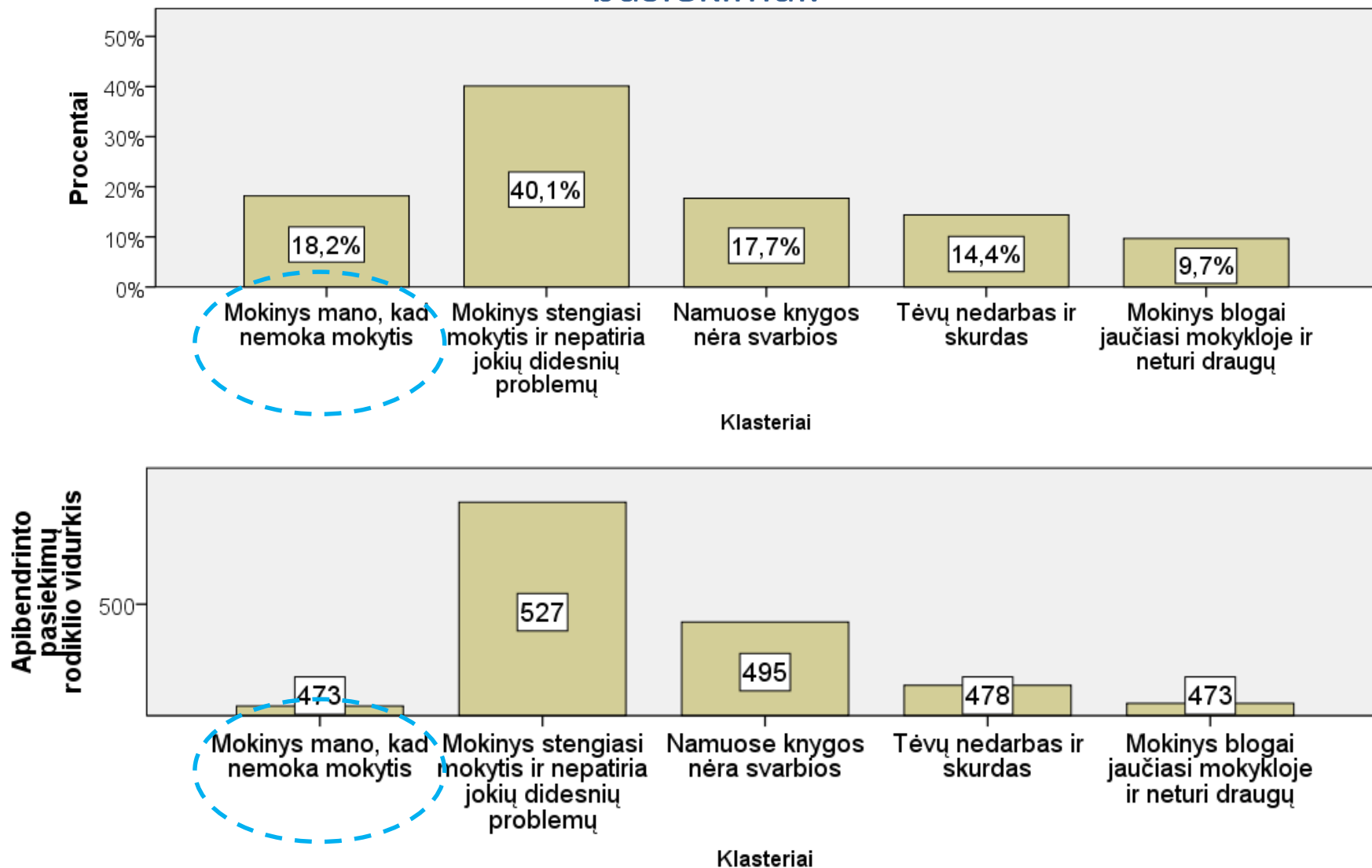

7 iliustracija. Šalies šeštokų 2017 m. NMPP duomenų klasterinės analizės rezultatai. Pasiskirstymas pagal klasterius ir mokymosi pasiekimai.

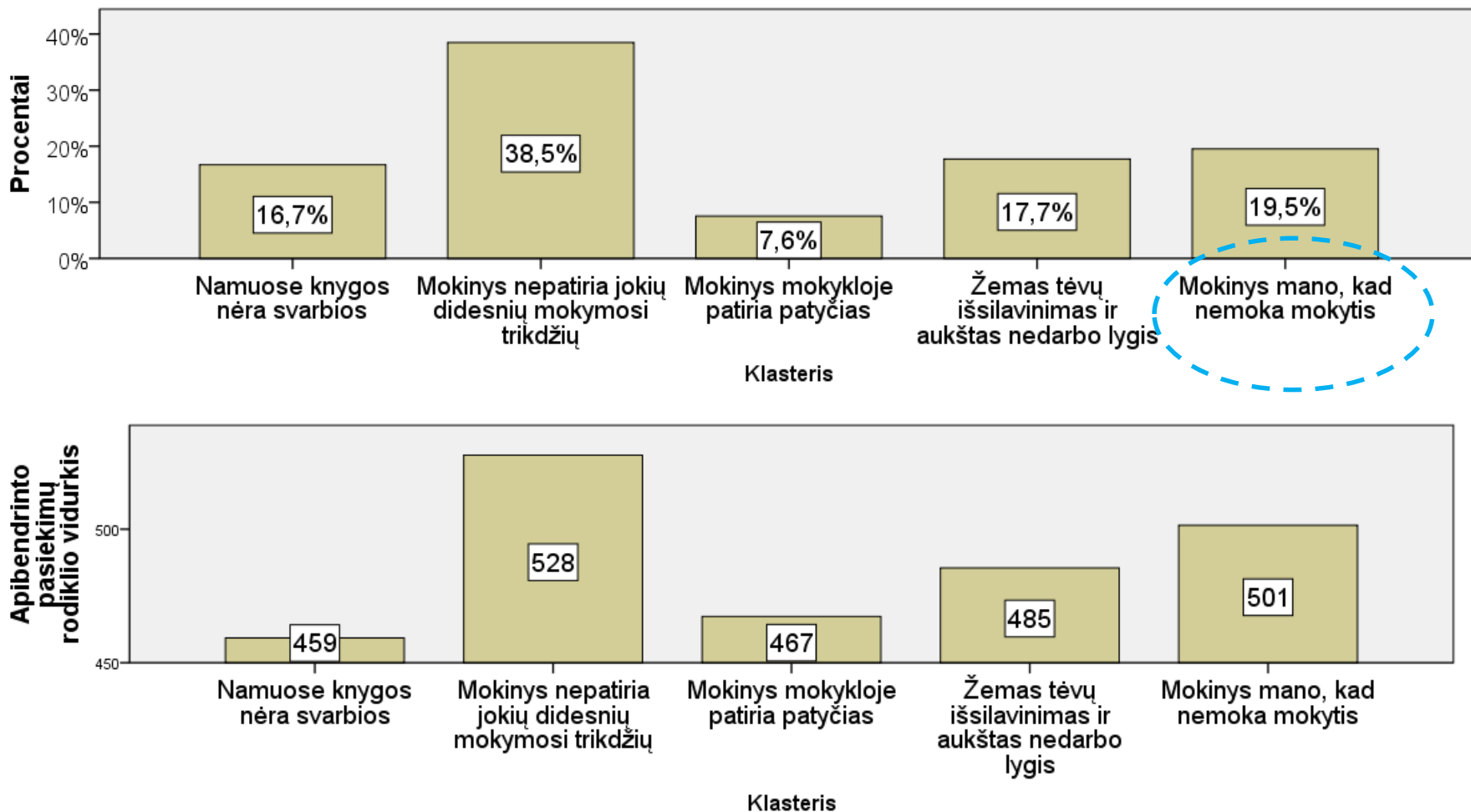

Kaip pakeisti situaciją?

Esminiai klausimai mokyklai, kurioje mokosi šeštokai

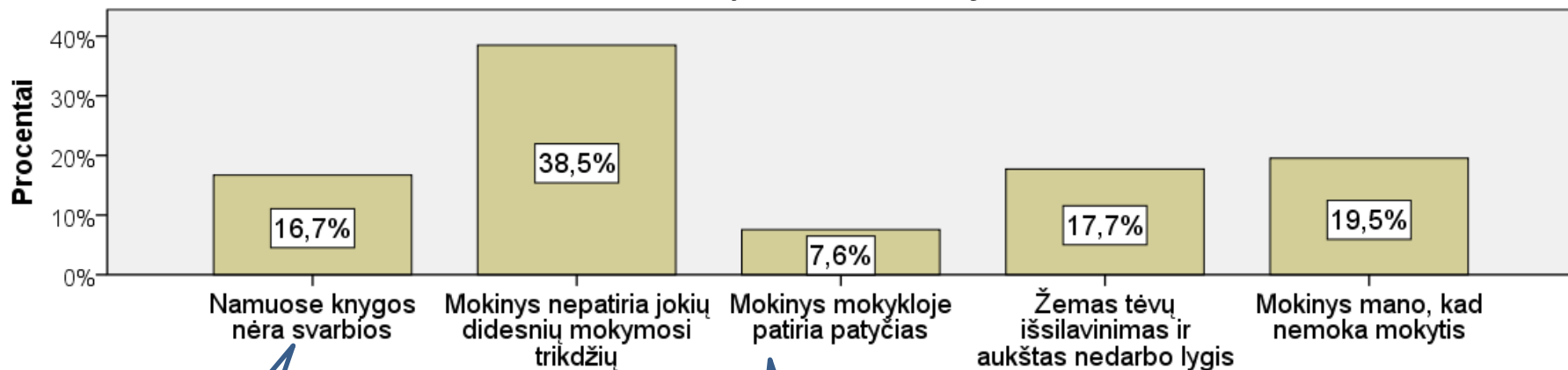

Klasteris

Ar turime skaitymo, rašymo, mąstymo mokymo programą?

Ar sukuriame sąlygas ne blogesnes už kitas mokyklas?

Ar turime patyčių įveikimo priemonių sistemą?

Ar turime gerus pedagogus ir galimybę ilgiau pasilikti mokykloje po pamokų?

Ar turime gerus pedagogus ir **mokome mokytis?**

2. Mokyklos, mokytojo ir šalies lygmenų ugdymo turinio spragos.

Reikia identifikuoti, ugdymo turinio spragas ir stengtis jas pašalinti.

Bendrosios ugdymo turinio spragos, matomos NMPP ataskaitose

- **Skaitymo supratimas** (programos nepakankamai į tai orientuotos)
- **Raštingumas** (maža dėmesio įgūdžiams)
- **Mąstymas** (maža dėmesio problemų sprendimui, logika, kritiniam mąstymui)
- **Tiriamieji darbai** (silpna mokymo metodika)
- **Teksto kūrimas**, turinys (maža dėmesio teksto kūrimo strategijoms)

Mokyklos UT spragos

- Gali atsirasti dėl:
 - silpnesnio mokytojų dalykinio pasirengimo;
 - mokyklos konteksto nepaisymo;
 - specifinių mokyklos mokinių poreikių.
- Mokykla turi pritaikyti ugdymo turinį prie savo mokinių poreikių.
- Iš NMPT ir kitų mokyklos duomenų galima tai išvelgti

Blogas NMPP 2018 m. vienos iš ketvirtųjų klasių rezultatų pavyzdys

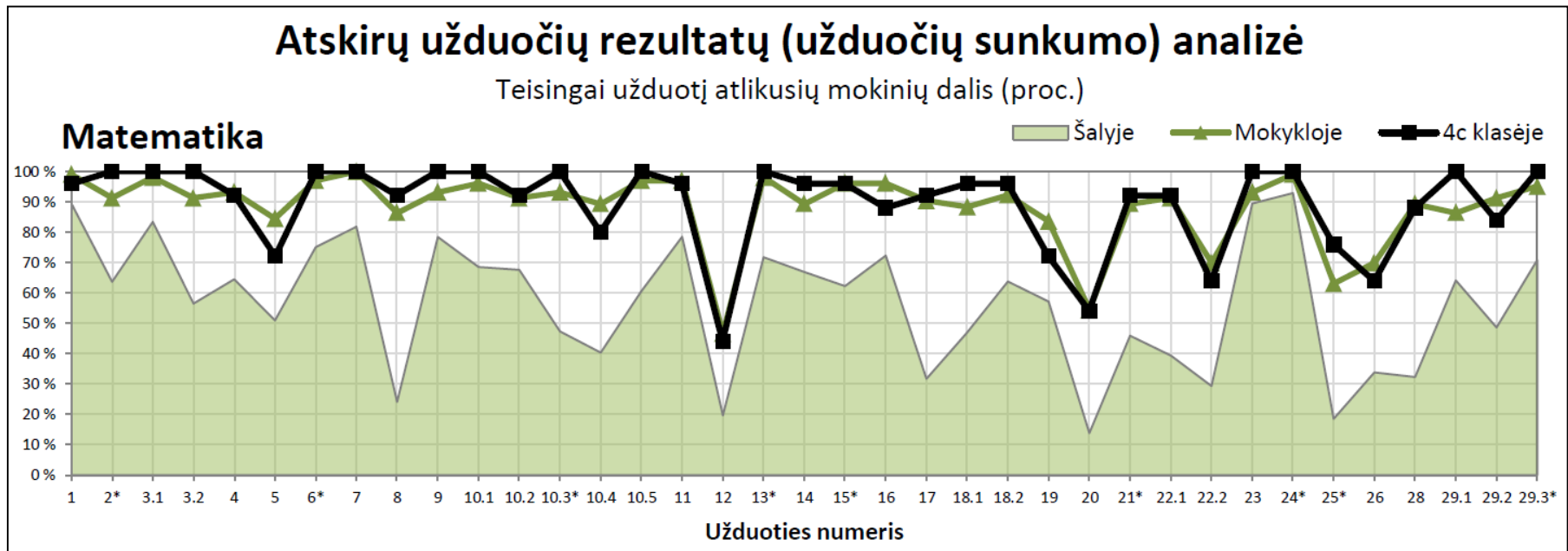

12 uždavinys

- 12 Kiek kubelių galima sutalpinti į pavaizduoto žaislinio sunkvežimio priekabą? Į priekabos sienelių storį nekreipk dėmesio.

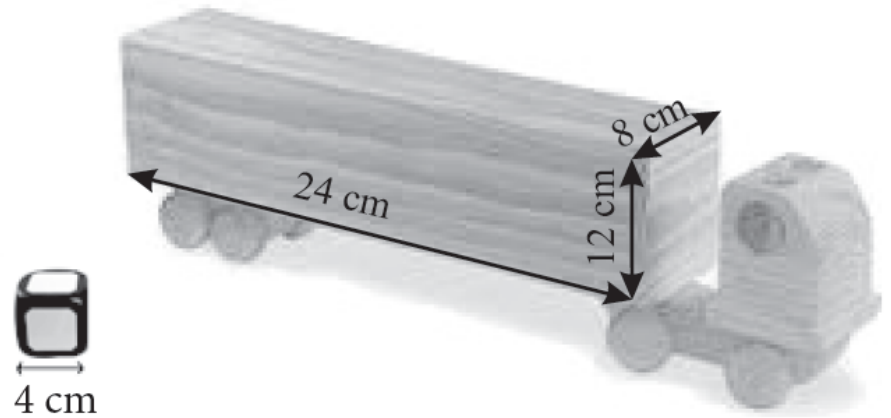

Atsakymas: _____

3. Mokinio mokymosi diagnostavimas ir pagalbos teikimas.

Reikia identifikuoti, kiekvieno mokinio mokymosi spragas ir stengtis jam suteikti pagalbą.

Pavyzdys. Šeštoko profilis.

Kokios šio šeštoko mokymosi sunkumų priežastys?

Matematika

Pagal turinio sritis

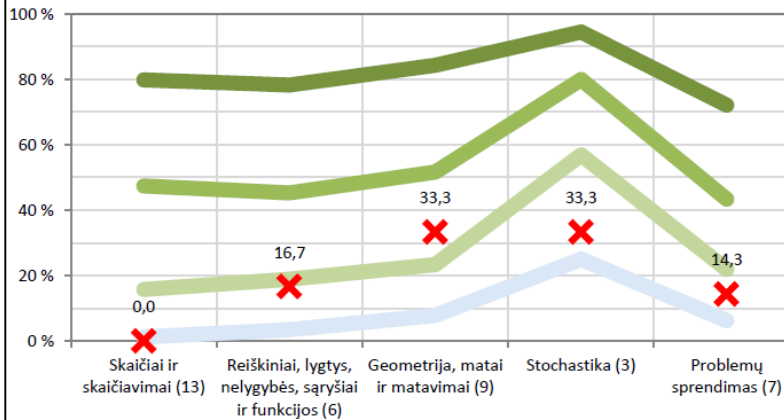

Pagal kognityvinių gebėjimų grupes

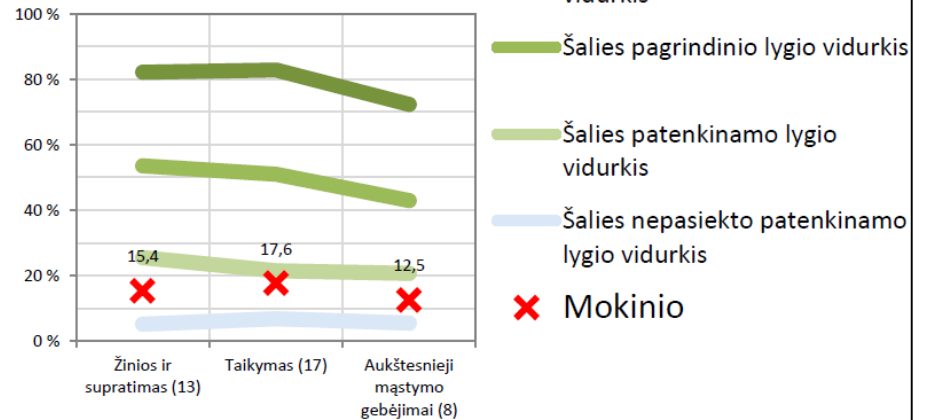

Skaitymas

Pagal veiklos sritis

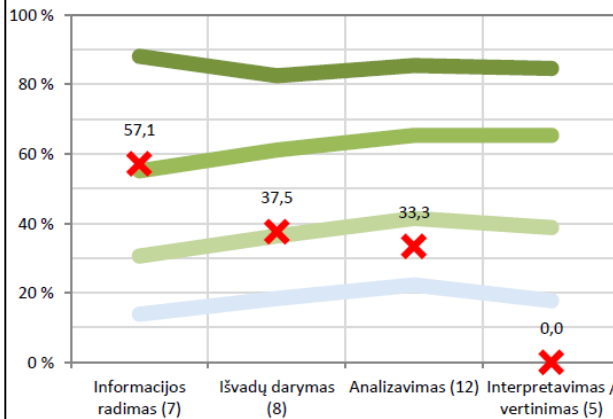

Pagal kognityvinių gebėjimų grupes

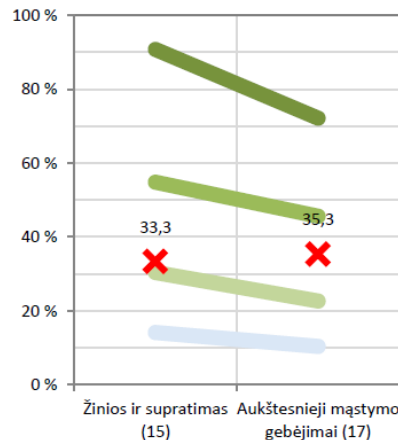

Rašymas

Pagal vertinimo kriterijus

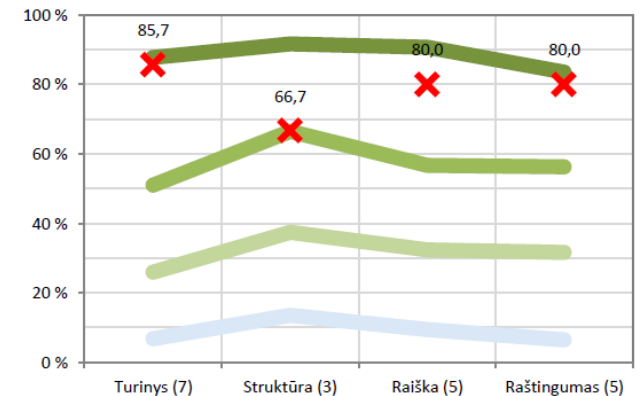

Mokinio diagnostinio vertinimo aspektai

Išsami ST panaudojimo atmintinė

1. **Raštingumo pagrindų** būklė (skaitymo, rašymo, skaičiavimo spragos).
2. **Dalykų mokymosi pagrindų** būklė (dalykinės spragos).
3. Pasiekimų **netolygumas pagal dalykines** turinio sritis.
4. Pasiekimų **netolygumas pagal gebėjimų** kognityvinį sudėtingumą. Problemų sprendimo gebėjimų būklė.
5. Savireguliacijos ir kitų **metakognityvinių** gebėjimų būklė.
6. Kitų **mokymosi gebėjimų būklė** (informacijos radimo, įsiminimo ir kitų gebėjimų spragos).
7. **Divergentinio ir konvergentinio** mąstymo pusiausvyra.
8. **Pažanga.**
9. Augimo **mentaliteto spragos.**
10. Mokinio **poreikių tekinimas.**

11. Ar esami pasiekimai atitinka mūsų susikurtą vaizdą ir planus?

Niekada nereikia neužmiršti

1. Mentaliteto
2. Mokyklos ugdymo turinio
3. Mokinio mokymosi stebėsenos ir pagalbos teikimo

Ačiū!